



WISPY LÜKS SERİSİ DEKORATİF OTOMATİK PANJURLU FAN



wispy lux series decorative automatic shutter ventilating fan

GENEL AÇIKLAMA

- Sarsıntı geçirmez, yüksek kaliteli antistatik süper LG marka ABS plastikten üretilmiştir.
- Tamamı plastik kaplamadır.
- Voltaj aralığı: 180 - 250V
- Aşırı ısınmaya karşı termik sigorta korumalı motor (230V-50 Hz.) kullanılmıştır.
- Elektronik kaplamalı çift panjur, fanı nemden korur.
- Daha dayanıklı yağlama özelliği ile, daha sessiz çalışma ve daha uzun ömürlü olarak üretilmiştir.
- Daha fazla koruma sağlayan ekstra sigorta vardır.
- Beş kanat pervane, gelişmiş ve eşsiz teknoloji ile üretilmiştir.
- Pencere ve panel kurulumu için idealdir.
- Bakımı ve temizliği kolaydır.
- Enerji tasarrufu sağlayacak şekilde üretilmiştir.
- Fanlar EN60335-2-80, EC Low Voltage Directive 73/23-93/68 ve EC Directive standartlarındadır.
- Maksimum 50°C de ortam havasını temizlemek için kullanılır.

OPSİYONLAR

- 110V, 60 Hz. İndüksiyon Motoru
- Zaman ayarı (1 ile 60 dakika arasında ayarlanabilir)
- Nem kontrol ayarı
- Hareket sensörü
- İpli çalıştırma sistemi
- SELV (12V AC)

GENERAL DESCRIPTION

- Manufactured in shock-proof high quality Antistatic Super LG brandname ABS Plastic Material
- Full Plastic
- 180 - 250V wide range voltage
- Overheating protection 230V - 50Hz
- Electronic - plated two louver offer extra dust - proof
- More durable lubrication, lower noise and longer life
- Additional fuse to supply more protection,
- Five impeller wheels, advanced and unique technology
- For window and Panel installation
- Easy maintenance and cleaning.
- Designed to ensure energysaving
- Fans comply with EN 60335-2-80, EC Low Voltage Directive 73/23-93/68 and EC Directive EMC 89/336.
- They are desinged for clean air with maximum temperature 50°C

OPTIONS

- 110V - 60 Hz Induction Motor
- Timer (Adjustable from 1 to 60 minutes)
- Humudity Contol (40-80R.H.)
- Motion Sensor
- Pull Cord
- SELV (12V AC)
- Square Extenal Granity Shutter

TEKNİK ÇİZİM | TECHNICAL DRAWING

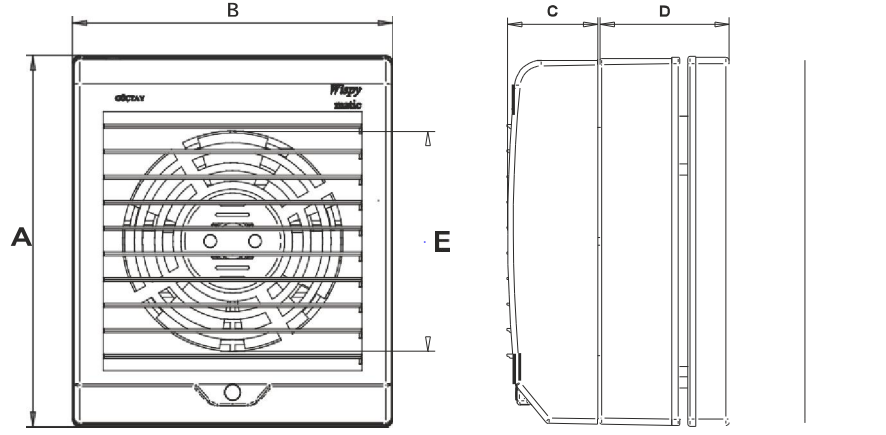

TEKNİK ÖLÇÜLER | TECHNICAL DIMENSIONS

Tüm Ölçüler mm'dir. | All dimensions are in mm

Tip / Type	A	B	C	D	E
WPL 15 M	230	198	56	79	Ø148

TEKNİK VERİLER | TECHNICAL DATA

Tip / Type	WPL 15 M
Gerilim / Volt	230
Frekans / Hz	50
Güç / Watt	30
Debi m ³ /h	300
Devir / d-dak	2650
Akım / A	0,18
Ağırlık / Kg / Net	1,33
Ağırlık / Kg / Brüt	1,45
Kutu Adet	10
İç Kutu Ölçü	140*205*235
Dış Kutu Ölçü	700*410*235

PERFORMANS VERİLERİ | PERFORMANCE DATA

WPL 15 M

