



AKSİYAL SANAYİ ASPİRATÖRLERİ

axial industrial fans



GENEL AÇIKLAMA

- Duvar tipi fanlar endüstriyel binaları, hayvan çiftlikleri, seralar, garajlar, spor salonları ve otopark gibi borusuz hava giriş çıkışı gerektiren yerlerin havalandırılması için tasarlanmıştır. AC serilerinin başlıca özellikleri arasında duvara monte edilen fanlara göre yapısal olarak dengeli olmaları yer alır.
- Maksimum 60°C de ortam havasını temizlemek için kullanılır.
- Gürültü düzeyinin düşük olmasının ve performansın yüksek olmasının nedeni giriş kısmındaki aerodinamik konik yapıdır.

YAPI

- Epoksi boyası sayesinde atmosfer parçacıklarına karşı korunur.
- Metal kanatları olan aerofoil pervane, 1 modda çalışma (doğrudan pervane bağlantısı)
- Atmosfer parçacıklarına karşı çelik yataкта motor koruması
- Enerji tasarrufu sağlayacak şekilde üretilmiştir.
- Uluslararası IEC34-IEC72 ile 89/392 EEC-89-336 EEC-73/23 EEC standartlarına uygun ve B3/5, IP55 şeklinde CE işareti taşıyan, F sınıfı monofaze eşzamansız motorlar. IP55, F sınıfı S1 servisi (daimi yükte sürekli çalışma)
- Fanlar EN 60335-2-80, EC Low Voltage Directive 73/23-93/68 ve EC Directive standartlarındadır.

GENERAL DESCRIPTION

- The fans of the wall are designed for ventilation of industrial buildings, stock farms, greenhouses, garages, gymnasiums, car parks, etc., in which are requested relevant air delivers without dueling.
- They are designed for clean air with maximum temperature 60°C
- Reduce noise level and high efficiency are due to the aerodynamically shape inlet cone.

GENERAL DESCRIPTION

- Protected against atmospheric agents by epoxy paint.
- Aerofoil impeller with blades in sheet metal material, Execution 1 (impeller directly coupled to motor shaft)
- Motor side protection guard in drawn steel rod protected against atmospheric agents
- Designed to ensure energy saving
- Single-phase asynchronous motor according to IEC34-IEC72 and 89/392 EEC-89-336 EEC-73/23 EEC standards, CE marked Form 83/5, IP55, class F, Service S1 (continuous working at constant load)
- Fans comply with EN 60335-2-80, EC Low Voltage Directive 73/23-93/68 and EC Directive EMC 89/336,

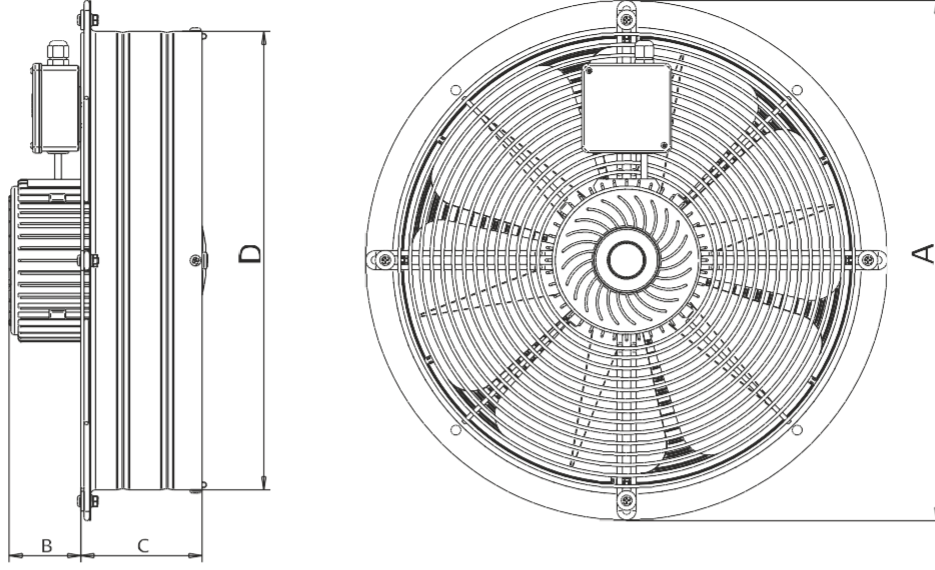

TEKNİK ÖLÇÜLER | TECHNICAL DIMENSIONS

Tüm Ölçüler mm'dir. | All dimensions are in mm

Tip / Type	A	B	C	D
GM-GT30	362	65	107	Ø305
GM-GT35	410	65	107	Ø350
GM-GT40	483	73	107	Ø425
GM-GT50	575	85	122	Ø515

TEKNİK VERİLER | TECHNICAL DATA

Tip / Type	GM-GT30	GM-GT35	GM-GT40	GM-GT50
Gerilim / Volt	230 / 380	230 / 380	230 / 380	230 / 380
Frekans / Hz	50	50	50	50
Güç / Watt	110/ 105	130 / 120	210 / 200	220 / 210
Debi m ³ /h	1700	2220	3450	4780
Devir / d-dak	1400	1400	1400	1400
Akım / A	0,5 / 0,3	0,6 / 0,32	0,91/ 0,52	1/ 0,61
Ağırlık / Kg / Net	5,5	6	6,5	10,20
Ağırlık / Kg / Brüt	6,15	6,65	7,15	10,70
Kutu Adet	2	2	2	2
Dış Kutu Ölçü	370*370*380	400*375*410	382*488*475	400*575*570

PERFORMANS VERİLERİ | PERFORMANCE DATA

GM-GT30

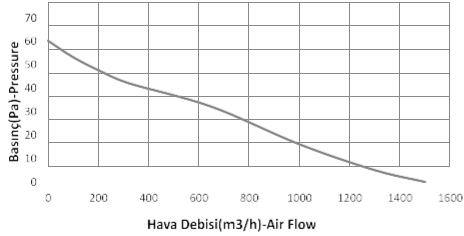

GM-GT35

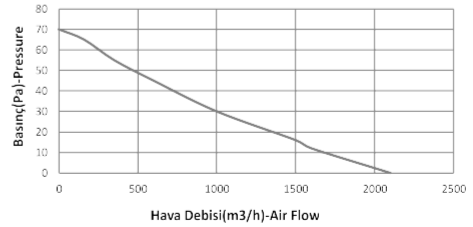

GM-GT40

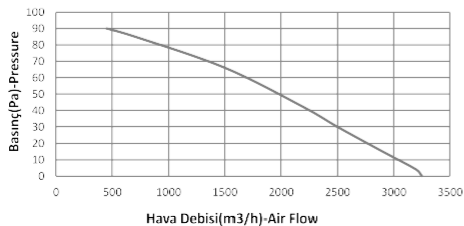

GM-GT50

