



GÜCTAY SERİSİ AKSİYAL DUVAR TİPİ ASPİRATÖRLER

guctay series axial wall fans



GENEL AÇIKLAMA

- Mutfaklarda, ofislerde, işyerlerinde vb. yerlerde kullanılabilirler.
- Duvar, tavan, panel vb. yerlere monte edilebilir.
- Ürün gövdesi metalden imal edilmiş olup, elektro statik toz boyalıdır.
- Pervanesi metalden imal edilmiş olup, elektro statik toz boyalıdır.
- 220 V. 50 Hz. elektrikte çalışır.
- Motor ömrünün uzun olması ve motorun sessiz çalışmasını sağlayan, bakım gerektirmeyen kendini yağlayan küresel yatak bulunmaktadır.
- Kullanılabilir ölçüler: Ø 160 mm, Ø 200 mm, Ø 250 mm, Ø 300 mm, Ø 350 mm
- Çalışma performansı yüksektir.
- Enerji tasarrufu sağlayacak şekilde üretilmiştir.
- Çok sessiz ve uzun ömürlüdür,
- Fanlar EN60335-2-80, EC Low Voltage Directive 73/23-93/68 ve EC Directive standartlarındadır.
- Maksimum 50°C de ortam havasını temizlemek için kullanılır.

OPSİYONLAR

- 110V, 60 Hz. Motor
- Ön ve Arka Izgara Koruma

GENERAL DESCRIPTION

- Suitable for kitchens, offices, business etc.
- It can be mounted on windows, walls, ceilings, panels etc.
- The product body is made of metal and painted with electrostatic powder.
- Its fan is made of metal and painted with electrostatic powder.
- It operates at 220V. 50 Hz.
- Sleeve bearing motor, permanently lubricated for maintenance free operation and continuous running.
- Available sizes: Ø 160 mm, Ø 200 mm, Ø 250 mm, Ø 300 mm, Ø 350 mm
- High operation performance
- Designed to ensure energysaving
- Noiseless and long life
- Fans comply with EN 60335-2-80, EC Low Voltage Directive 73/23-93/68 and EC Directive EMC 89/336,
- They are designed for clean air with maximum temperature 50°C

OPTIONS

- 110V - 60 Hz Motor
- Front and Back Protection Grille

TEKNİK ÇİZİM | TECHNICAL DRAWING

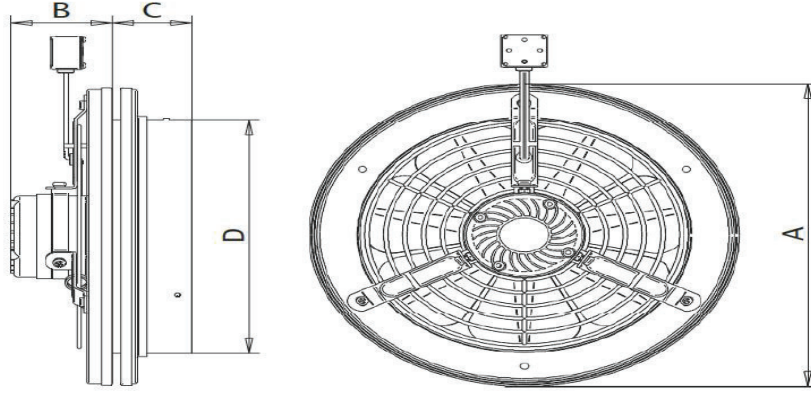

TEKNİK ÖLÇÜLER | TECHNICAL DIMENSIONS

Tüm Ölçüler mm'dir. | All dimensions are in mm

Tip / Type	A	B	C	D
GB 16	207	41	42	Ø160
GB 20	256	66	40	Ø200
GB 25	305	72	56	Ø235
GB 30	372	53	54	Ø315
GB 35	418	53	54	Ø365

TEKNİK VERİLER | TECHNICAL DATA

Tip / Type	GB 16	GB 20	GB 25	GB 30	GB 35
Gerilim / Volt	230	230	230	230	230
Frekans / Hz	50	50	50	50	50
Güç / Watt	35	40	50	50	60
Debi m ³ /h	330	400	680	785	1250
Devir / d-dak	1400	1400	1400	1400	1400
Akım / A	0,22	0,23	0,35	0,35	0,45
Ağırlık / Kg / Net	1,5	1,6	2,25	2,5	2,9
Ağırlık / Kg / Brüt	1,6	1,7	2,4	2,6	3
Kutu Adet	10	10	8	8	5
İç Kutu Ölçü	95*215*215	120*265*265	125*300*300	125*375*380	135*425*425
Dış Kutu Ölçü	245*405*465	280*550*620	310*560*630	385*530*785	445*705*455

PERFORMANS VERİLERİ | PERFORMANCE DATA

GB 16 | GB 20 | GB 25

GB 30 | GB 35

