



EXTERNAL MOTOR DUVAR TİPİ YUVARLAK FANLAR

external motor axial rounds fans

GENEL AÇIKLAMA

- Duvar tipi fanlar endüstriyel binaları, hayvan çiftlikleri, seralar, garajlar, spor salonları ve otopark gibi borusuz hava giriş çıkışı gerektiren yerlerin havalandırılması için tasarlanmıştır. AC serilerinin başlıca özellikleri arasında duvara monte edilen fanlara göre yapısal olarak dengeli olmaları yer alır.
- Maksimum 60°C de ortam havasını temizlemek için kullanılır.
- Gürültü düzeyinin düşük olmasının ve performansın yüksek olmasının nedeni giriş kısmındaki aerodinamik konik yapıdır.

YAPI

- Epoksi boyası sayesinde atmosfer parçacıklarına karşı korunur.
- Metal kanatları olan aerofoil pervane, 1 modda çalışma (doğrudan pervane bağlantısı)
- Atmosfer parçacıklarına karşı çelik yataкта motor koruması
- Enerji tasarrufu sağlayacak şekilde üretilmiştir.
- Uluslararası IEC34-IEC72 ile 89/392 EEC-89-336 EEC-73/23 EEC standartlarına uygun ve B3/5, IP55 şeklinde CE işareti taşıyan, F sınıfı monofaze eşzamansız motorlar. IP55, F sınıfı S1 servisi (daimi yükte sürekli çalışma)
- Fanlar EN 60335-2-80, EC Low Voltage Directive 73/23-93/68 ve EC Directive standartlarındadır.

GENERAL DESCRIPTION

- The fans of the wall are designed for ventilation of industrial buildings, stock farms, greenhouses, garages, gymnasiums, car parks, etc., in which are requested relevant air delivers without dueling.
- They are designed for clean air with maximum temperature 60°C
- Reduce noise level and high efficiency are due to the aerodynamically shape inlet cone.

GENERAL DESCRIPTION

- Protected against atmospheric agents by epoxy paint.
- Aerofoil impeller with blades in sheet metal material, Execution 1 (impeller directly coupled to motor shaft)
- Motorside protection guard in drawn steel rod protected against atmospheric agents
- Designed to ensure energy saving
- Single-phase asynchronous motor according to IEC34-IEC72 and 89/392 EEC-89-336 EEC-73/23 EEC standards, CE marked Form B3/5, IP55, class F, Service S1 (continuous working at constant load)
- Fans comply with EN 60335-2-80, EC Low Voltage Directive 73/23-93/68 and EC Directive EMC 89/336,

TEKNİK ÇİZİM | TECHNICAL DRAWING

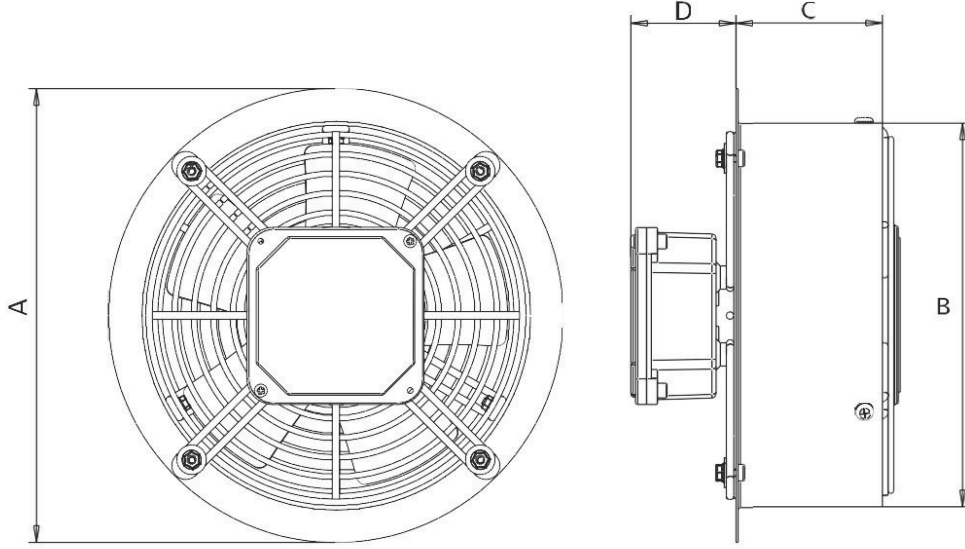

TEKNİK ÖLÇÜLER | TECHNICAL DIMENSIONS

Tüm Ölçüler mm'dir. | All dimensions are in mm

Tip / Type	A	B	C	D
GDY 200	260	200	55	90
GDY 250	310	250	55	90
GDY 300	360	300	55	90
GDY 350	410	350	55	90
GDY 400	460	400	55	90

TEKNİK VERİLER | TECHNICAL DATA

Tip / Type	GDY 200	GDY 250	GDY 300	GDY 350	GDY 400
Gerilim / Volt	230	230	230	230	230
Frekans / Hz	50	50	50	50	50
Güç / Watt	64	100	150	195	260
Debi m ³ /h	1200	1800	2900	4500	5600
Devir / d-dak	2700	2650	2600	2400	2380
Akım / A	0,4	0,44	0,96	0,86	1,1
Ağırlık / Kg / Net	2,4	3,0	4,1	4,6	4,9
Ağırlık / Kg / Brüt	2,6	3,2	4,4	4,9	5,2
Dış Kutu Ölçü	280*280*170	330*330*170	380*380*170	430*430*170	480*480*170

PERFORMANS VERİLERİ | PERFORMANCE DATA

GDY200 | GDY250 | GDY300

GDY350 | GDY400

