



## GÜÇTAY SERİSİ DIŐTAN ROTORLU BORU TİPİ KANAL FANLARI



guctay series external motor duct fan

### GENEL AÇIKLAMA

- Duvar tipi fanlar, endüstriyel binaların, hayvan çiftliklerinin, seraların garajların, spor salonlarının ve otoparklar gibi borusuz hava giriş-çıkışı gerektiren yerlerin havalandırılması için tasarlanmıştır,
- Duvara monte edilen fanlara göre yapısal olarak daha dengelidirler.
- Maksimum 60°C 'de ortam havasını temizlemek için kullanılır.
- Gürültü düzeyinin düşük olmasının ve performansın yüksek olmasının nedeni giriş kısmındaki aerodinamik konik yapısıdır.
- Enerji tasarrufu sağlayacak şekilde üretilmiştir.

### GENERAL DESCRIPTION

- The fans of the wall are designed for ventilation of industrial buildings, stock farms, greenhouses, garages, gymnasium, car parks, etc, in which are requested relevant air deliveries without ducting.
- They are designed for clean air with maximum temperature 60°C
- Designed to ensure energysaving
- Reduced noise level and high efficiency are due to the aerodynamically shaped inlet cone.

## TEKNİK ÇİZİM | TECHNICAL DRAWING

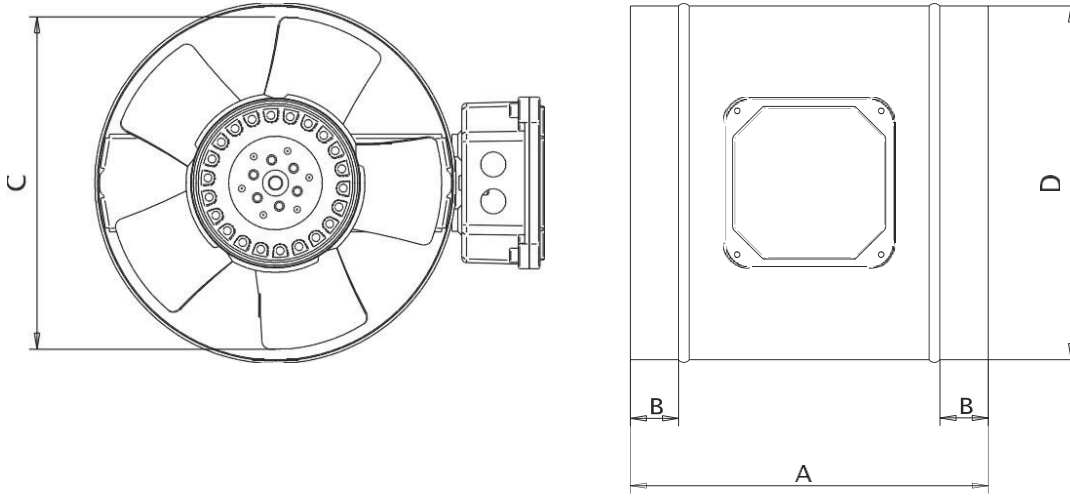

## TEKNİK ÖLÇÜLER | TECHNICAL DIMENSIONS

Tüm Ölçüler mm'dir. | All dimensions are in mm

Tip / Type	A	B	C	D
GKF200	200	30	185	200
GKF250	200	30	235	250
GKF300	250	40	285	300
GKF350	250	40	335	350
GKF400	300	45	385	400

## TEKNİK VERİLER | TECHNICAL DATA

Tip / Type	GKF200	GKF250	GKF300	GKF350	GKF400
Gerilim / Volt	230	230	230	230	230
Frekans / Hz	50	50	50	50	50
Güç / Watt	64	100	150	195	260
Akım / A	0,5	0,52	0,98	1	1,2
Debi m <sup>3</sup> /h	1200	1800	2900	4500	5600
Devir / d-dak	2700	2650	2600	2400	2380
Ağırlık / Kg / Net	2,8	3,5	5,1	5,5	6,3
Ağırlık / Kg / Brüt	3	3,7	5,3	5,9	6,7
Dış Kutu Ölçü	220*220*220	270*270*220	320*320*270	370*370*270	420*420*320

## PERFORMANS VERİLERİ | PERFORMANCE DATA

### GKF200 | GKF250

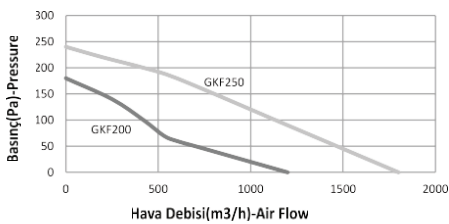

### GKF300 | GKF350

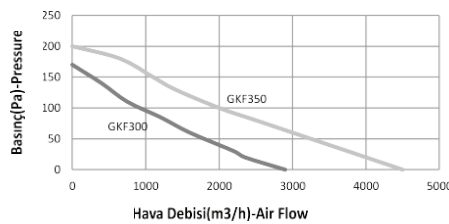

### GKF400

